

GT

GABITEL®

RACKS - MURALES - ACCESORIOS

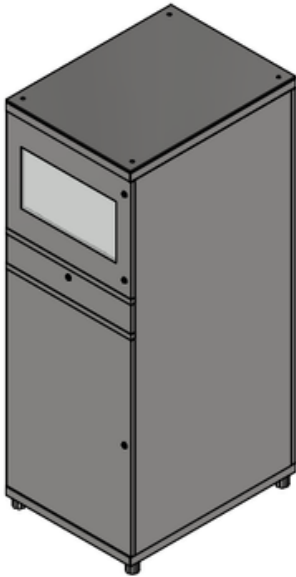
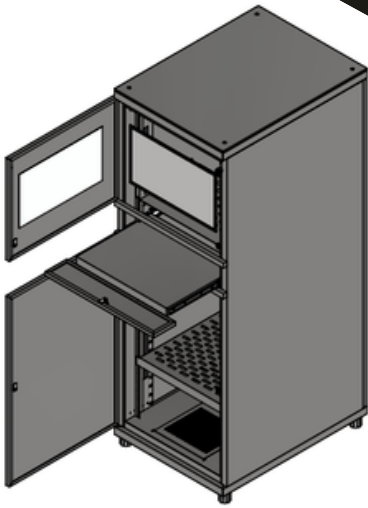

**LÍNEA INDUSTRIAL
PC RACK**

Con más de **35 años de presencia consolidada en las principales industrias del país**, presentamos con orgullo nuestra solución **PC Rack**. Este **diseño de vanguardia para entornos industriales ha sido la elección preferida por generaciones de empresas confiables**. Con un nivel de **estanqueidad IP54** y un diseño robusto, el PC Rack **garantiza la seguridad y accesibilidad de sus equipos críticos en cualquier entorno industrial**. Únase a la larga lista de empresas que confían en el PC Rack de GT Gabitel SRL, una **solución de fabricación nacional argentina, para proteger sus activos en el corazón de la industria**.



**Pensado para
ambientes
industriales**

**LÍNEA INDUSTRIAL
PC RACK**

PC Rack **Línea Nueva 2024**



Estamos orgullosos de presentar el nuevo modelo de PC Rack, una evolución de nuestra solución de confianza que continúa con la tradición de robustez de nuestro modelo original. Diseñado para adaptarse a las demandas cambiantes de la industria, el nuevo PC Rack integra las últimas tecnologías, como monitores de 22" planos, sin comprometer su resistencia y fiabilidad. Con más de 35 años de experiencia en la fabricación de racks de telecomunicaciones, GT Gabitel SRL ofrece esta solución actualizada que sigue siendo una piedra angular en la infraestructura industrial. Descubre cómo el nuevo PC Rack puede llevar tu operación al siguiente nivel.



Presentación: Gabinete de 36U de altura, 650mm de ancho y 850mm de profundidad. Montaje normalizado en 19".

Accesorios incluidos: Soporte para monitor plano (1), Estante ventilado (1), Cajón extraíble para teclado (1), Fan de 4" (2) y Filtro de 4" (2).

PC Rack **Línea Nueva 2024**



Entendemos la importancia de mantener el equipamiento tecnológico seguro y operativo. Por eso la solución PC Rack es ideal para entornos industriales exigentes. Con su estanqueidad IP54, garantiza una protección óptima contra el polvo y el agua, asegurando así la integridad y continuidad de las operaciones críticas.

El PC Rack no solo protege contra elementos externos, sino que también contribuye a la eficiencia y longevidad del equipo alojado. Esta solución de alta calidad es esencial para cualquier línea de producción que valore la fiabilidad y sostenibilidad de su tecnología. Con GT Gabitel SRL, su inversión en tecnología está en manos seguras.

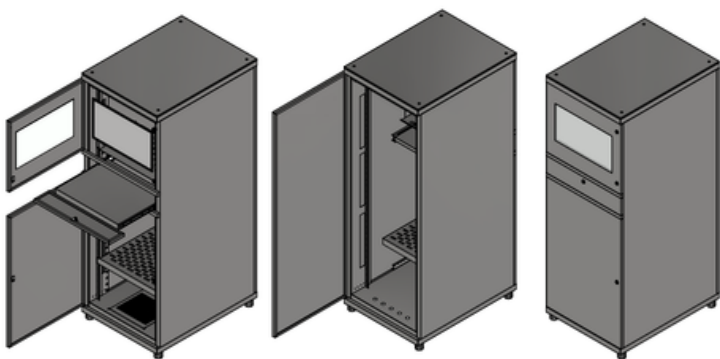

Normalizado 19"

Altura: 1765mm

Ancho: 650mm

Profundidad: 850mm

LÍNEA INDUSTRIAL PC RACK

Proceso de Fabricación

Materia prima de primera calidad + altos estándares de calidad de producción

PASO 1

Nuestro proceso de fabricación se inicia con el Ingreso de la materia prima a planta. Las mismas son **chapa de acero doble decapada, acrílico y pintura en polvo.**



PASO 2

El primer proceso de mecanizado que define nuestro sistema de fabricación es el **punzonado por CNC de la plancha de Acero y corte láser**, en las cuales se confeccionan las diversas piezas que conforman tanto los gabinetes como los accesorios.



PASO 3

El siguiente proceso de fabricación se produce con el **plegado de las partes, mediante una plegadora de control numérico.** Una vez terminadas las piezas se realiza el pulido para darle una mejor terminación.



PASO 4

El ensamble de los gabinetes se realiza mediante los **procesos de soldadura MIG y TIG con atmosfera controlada.** Estas otorgan la máxima rigidez y mejor terminación.



PASO 5

Para terminar con cada pieza, estas pasan por el sector de pintura, donde se le da el acabado óptimo mediante **pintura en polvo termo convertible en color negro o beige que les otorga máxima durabilidad.**

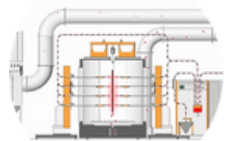

PASO 6

Para finalizar el circuito de fabricación de nuestros productos, en el **Sector de Armado, Control de calidad y Expedición, se ensamblan las diversas partes de los gabinetes y los accesorios, para luego ser embalados y preparados para su entrega.**



LÍNEA INDUSTRIAL PC RACK